

# Zugangsbereiche und Arbeitsstätten sichern:

**Intelligentes Messsystem zur kontaktlosen und automatisierten Messung der Körpertemperatur per Wärmebildkamera.**

## Eigenschaften

- Das Messsystem ist vorkonfiguriert und sofort einsetzbar.
- Keine Gesichtserkennung – Wahrung der Persönenrechte nach DSGVO
- Live-Wärmebild mit visueller Temperatursausgabe
- Das Messergebnis wird mit Farb- und Tonsignal quittiert (optional).
- Grenzwert und Rückmeldungstext können vom Betreiber je nach Anwendung festgelegt werden.
- Umgebungs- und tageszeitabhängige Parameter sind konfigurierbar.
- Jede Messsituation wird spezifiziert: typische Szenarien sind als Vorlage verfügbar.
- Intelligente Auswertung: Der Messverlauf wird bei der Auswertung berücksichtigt
- Es sind circa 1.000 Messungen pro Stunde möglich.
- Stand-alone-Gerät (230-V-Anschluss)
- Windows-kompatibel
- Webservice möglich

## Einsatzmöglichkeiten

- Umsetzung der Handlungsanweisungen für Verdachtsfälle nach SARS-CoV-2-Arbeitschutzstandard
- Überprüfung der Symptomfreiheit gemäß der Allgemeinverfügung des Landes NRW „Corona AVPflege“
- Sicherung von Zugangsbereichen und Räumen, z.B. Krankenhäuser, Pflege- und Bildungseinrichtungen, Werksgelände und Arbeitsstätten

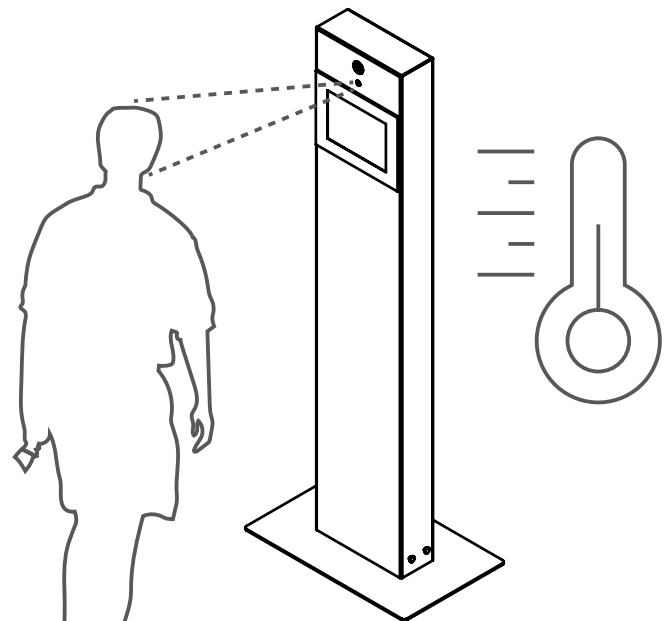

Unternehmen und Institutionen sind bestrebt, sowohl Mitarbeiter als auch Personen im Publikumsverkehr bestmöglich vor Infektionen zu schützen. Eine wichtige Komponente ist die automatisierte und kontaktlose Detektion einer erhöhten Körpertemperatur. Das Messsystem erfasst aus einer Distanz von 50 bis 100 cm per Wärmebildkamera, ob eine Person eine festgelegte Körpertemperatur überschreitet.

Besonders in den Zugangsbereichen von Werksgeländen und öffentlichen Räumen ist eine belastbare Aussage über die Körpertemperatur von Personen sicherheitsrelevant. Eine einfache Temperaturmessung über Mittelung oder Maximalwerte reicht dabei nicht aus, um zuverlässig Personen mit einer erhöhten Körpertemperatur zu erkennen. Das Messsystem bewertet daher die gesamte Temperaturverteilung eines Gesichtes und liefert so schnell und sicher eine Rückmeldung. Ergebnisabhängig können über ein Relais zusätzliche Maßnahmen geschaltet werden.

Das System gibt das Ergebnis über ein Display aus und quittiert es - wenn gewünscht - mit einem Farb- und Tonsignal. Auf Gesichtserkennung oder Datenbevorratung wird verzichtet und somit die Anonymität gewährleistet. Die Messung kann unter Berücksichtigung der Personenrechte nach DSGVO erfolgen. Die Anwendungsszenarien und die daraus resultierenden Maßnahmen sind vielfältig. Daher sind unter Anderem Grenzwert und Rückmeldung frei konfigurierbar.

# Spezifikationen

## Mechanische Dimensionen

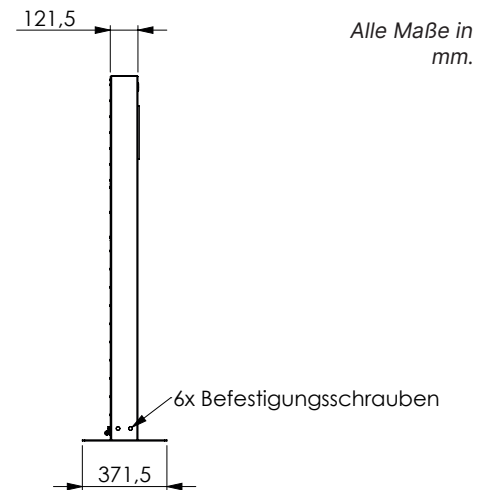
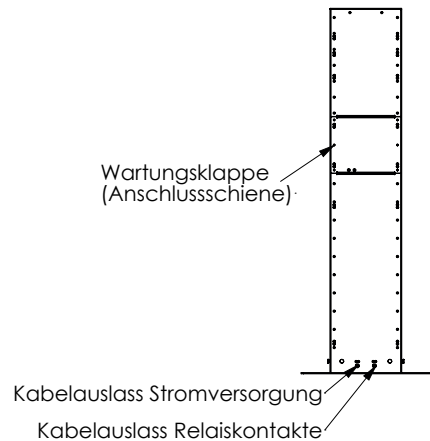
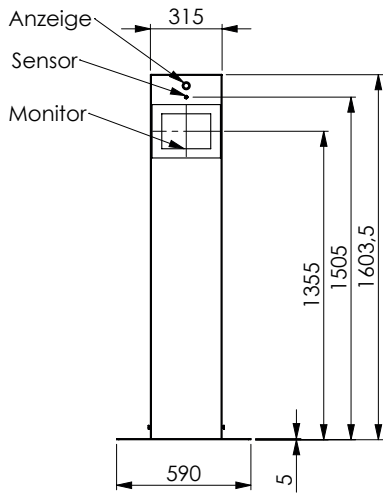

## Bodenplatte:

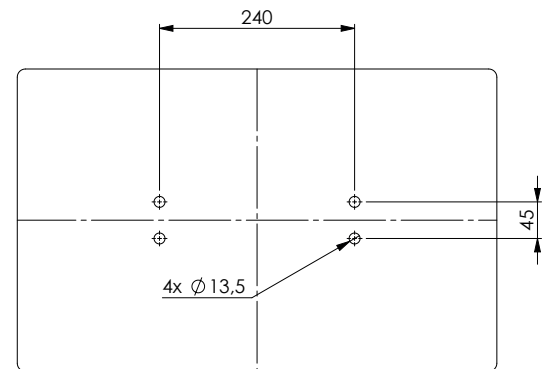
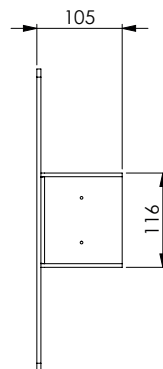
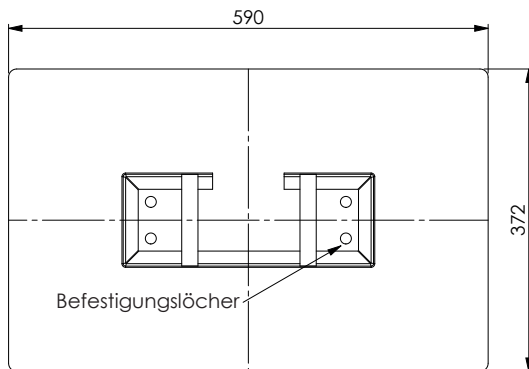

## Mechanische Eigenschaften

Gehäuse	Edelstahl
Gewicht	33 kg
Schutzart	IP 44

## Thermische Eigenschaften

Betriebstemperaturbereich	+10 bis +40 °C (optional mit Heizung -15 bis +40 °C)
---------------------------	--

## Elektrische Eigenschaften

Spannungsversorgung	220 ... 240 V, 50/60 Hz
Leistungsaufnahme	250 VA (500 VA mit Heizung)
Sicherung	4A, träge (2 Stk.)
Max. Kontaktbelastbarkeit Relais	24 V <sub>DC</sub> , 4A

## Detektionseigenschaften

Messungenauigkeit	0,1°
Blickwinkel	90° (vertikal)
Messdistanz	50 ... 100 cm
Messbereich	120 ... 210 cm (Körpergröße)

## Schaltschrankheizung (optional)

Bemessungsbetriebsspannung	220 ... 240 V, 50/60 Hz
Sicherung	4A, träge

Technische Änderungen vorbehalten.

330-2310-002 DE12 - 12/2020 | Seite 2 / 3

# Spezifikationen

## Relais-Anschluss

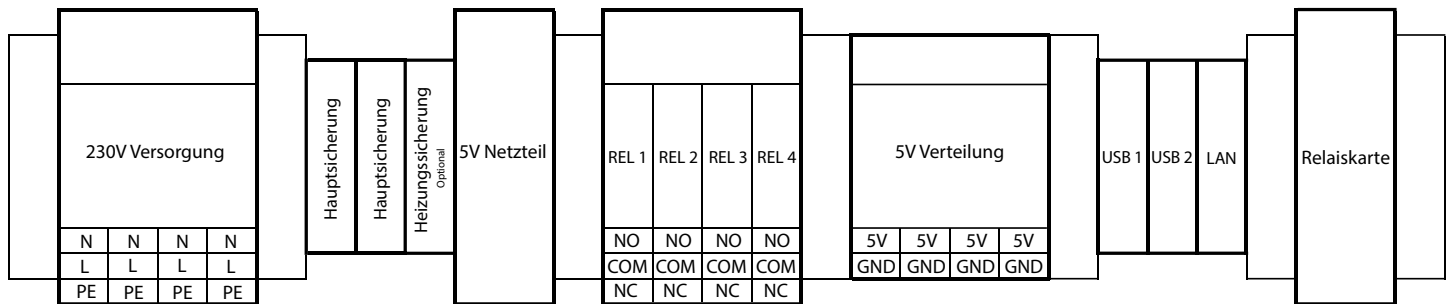

Relais	Störung	Betriebszustand (keine aktive Messung)	Temperatur zu hoch	Temperatur in Ordnung	Messung aktiv
REL 1	0	1	1	1	1
REL 2		0	1	0	0
REL 3		0	0	1	0
REL 4		0	0	0	1

## Montage

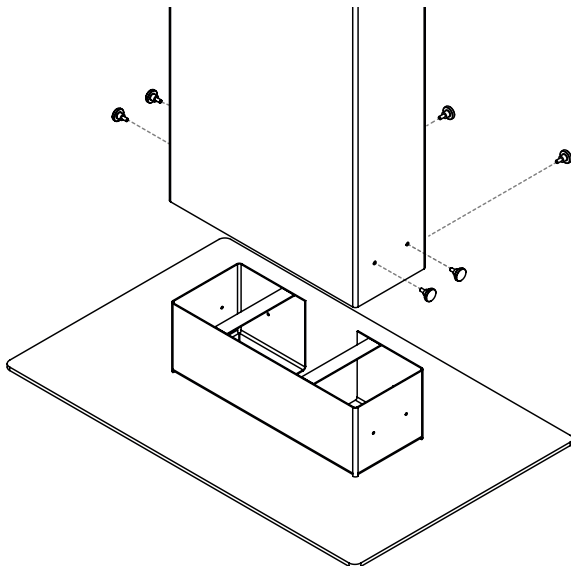

- Die Bodenplatte kann je nach Situation gegen Umstürzen mit vier Schrauben am Boden fixiert werden.
- Zur Befestigung wird die Stele über den Rahmen der Bodenplatte gestülpt und mit jeweils 2 Schrauben rechts, links und an der Rückseite mit dem Fuß verschraubt.